

PLAIN

Design by:
Francesco Rota

Anno:
2011

Una libreria componibile, leggera ed elegante che racchiude in sé i tratti distintivi del design made in Lema: modularità e personalizzazione, sia dal punto di vista delle composizioni sia delle finiture. Una struttura free-standing, in metallo a sezione quadrata laccato con ripiani in due diversi spessori che ospita mensole di lunghezze differenti. I piani montati a diverse altezze ritmano la composizione e diventano allo stesso tempo funzionali potendo accogliere oggetti e libri di varie dimensioni. Struttura: –Metallo Piano: –Laccato opaco – Melaminico

DISEGNI TECNICI

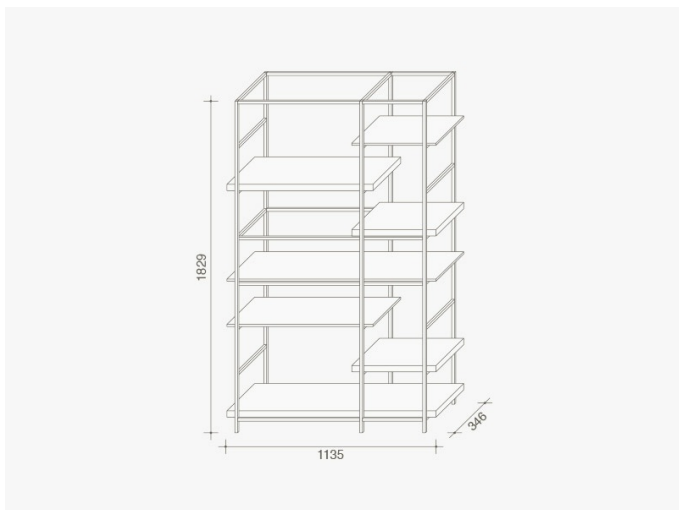

— *plain_01*

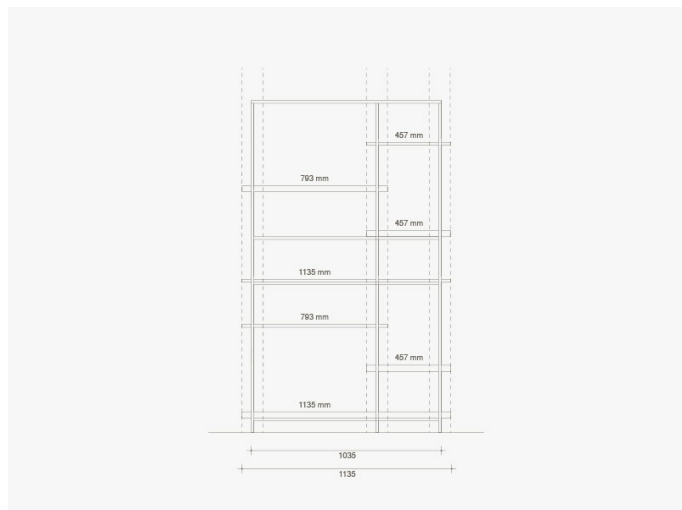

— *plain_02*

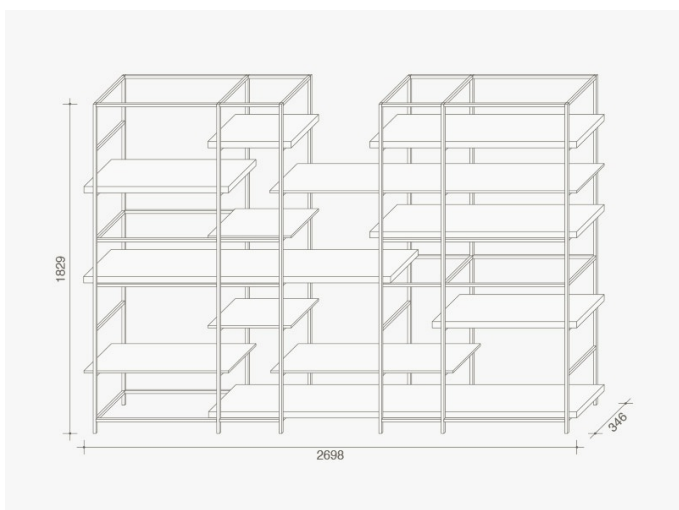

— *plain_03*

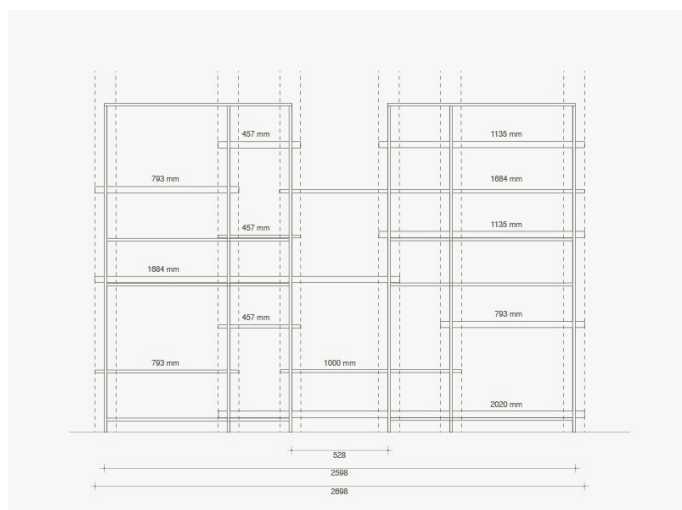

— *plain_04*

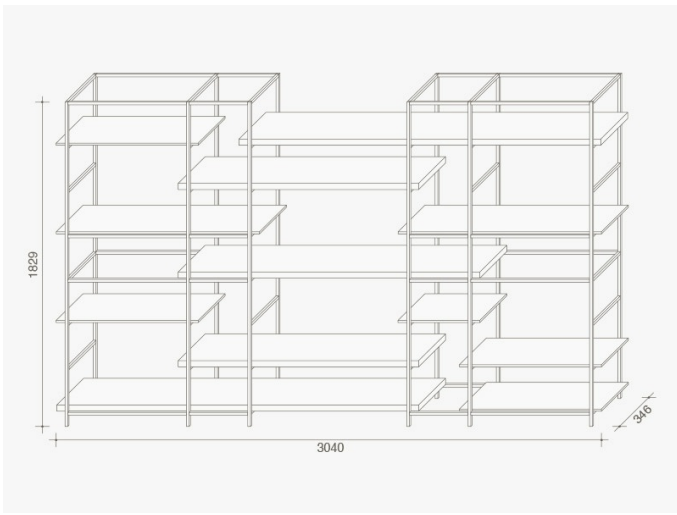

— *plain_05*

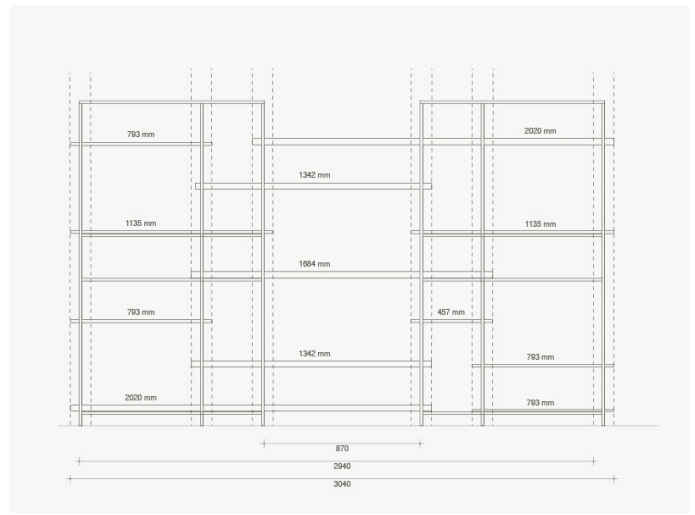

— *plain_06*